

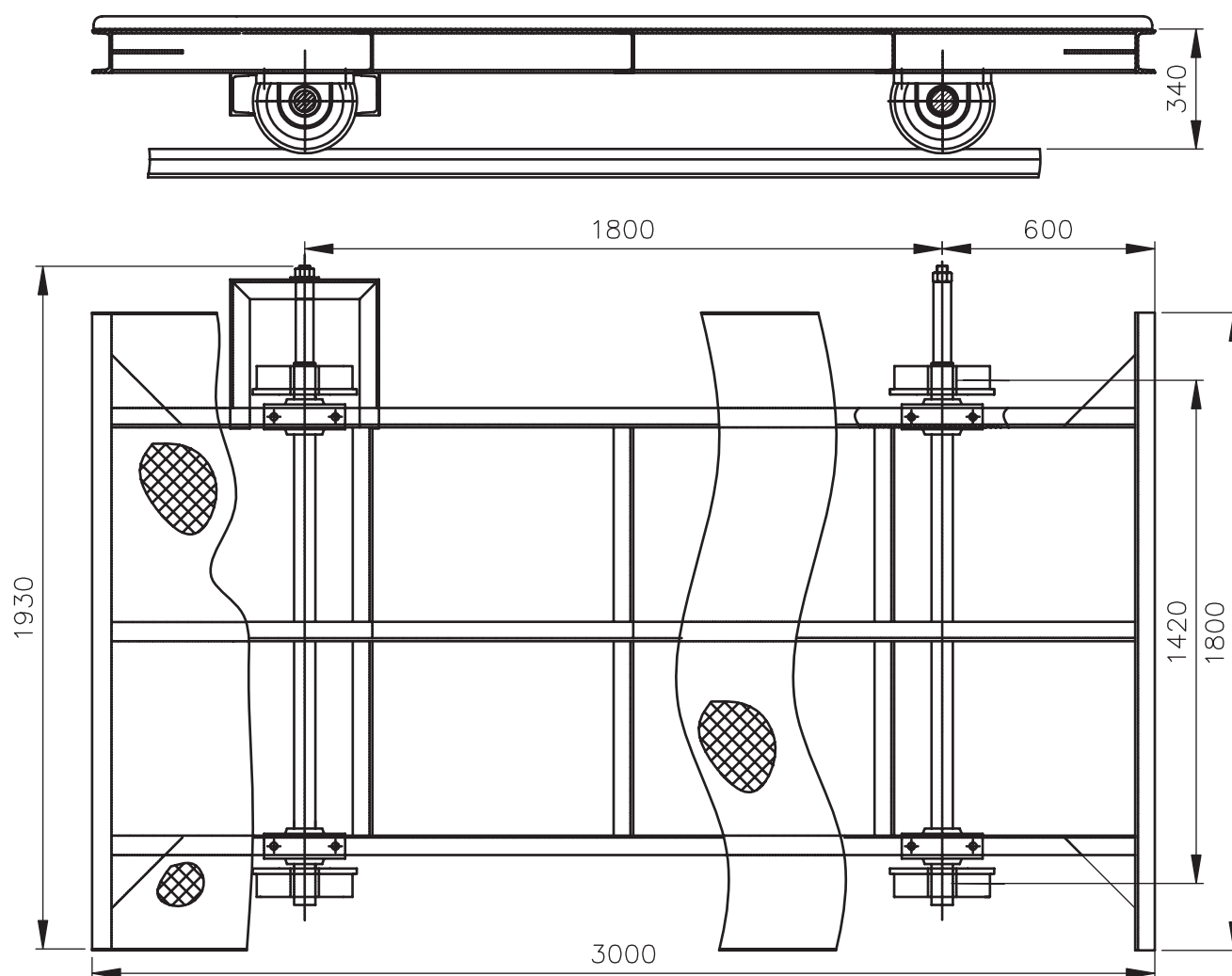

## Podwozie pod kontener – ręczne

### KUNST PKR 1,8 x 3-10t - K



#### UWAGA:

W razie potrzeby można powierzchnię ładunkową dostosować do innych typów kontenerów.



EUROPEAN UNION  
EUROPEAN REGIONAL DEVELOPMENT FUND  
INVESTMENT IN YOUR FUTURE



## Podwozie pod kontener – ręczne

### KUNST PKR 1,8 x 3-10t - K

#### ZASTOSOWANIE:

Podwozie pod kontener KUNST PKR 1,8 x 3-10t służy do ułożenia kontenera i jego równomiernego napełniania oraz przewozu na małą odległość. Nadaje się do kontenerów MULDEN o pojemności 5,5 lub 7 m<sup>3</sup> do ciężaru całkowitego 10 t.

#### ZASADA DZIAŁANIA:

Podwozie pod kontener KUNST PKM 1,8 x 3-10t jest dwuosiowe o rozstawie osi 1800 mm. Jeździ po torze o szerokości 1420 mm. Ruch podwozia jest zapewniany za pomocą mechanizmu dźwigniowego na jednej z osi. Dla uzyskania równomiernego napełnienia kontenera podwozie można ustawić pod lejem wyspowym i w tej pozycji zabezpieczyć za pomocą hamulca na nienapędzanej osi.

#### MATERIAŁY:

Podwozie jest standardowo wykonane ze stali konstrukcyjnej a przeciwko korozji jest chronione przez ocynkowanie ogniowe i powłokę lakierniczą.

#### OBSŁUGA I KONSERWACJA:

Obsługa zapewnia tylko potrzebny ruch podwozia za pomocą mechanizmu dźwigniowego. Utrzymanie jest proste i przeprowadza się według instrukcji obsługi.

#### FORMA DOSTAWY:

Podwozie pod kontener PKR jest dostarczane jako dostawa sztukowa lub jako kompletna dostawa łącznie z osprzętem elektrycznym, torem jezdny, zderzakami itp.

#### TERMIN DOSTAWY:

Według umowy.

R.č. PKR-K-10/10-A-pl

